

# CA-280

Para el funcionamiento normal coloque antes de operar los DIPs 6, 7 y 8 en ON.

Alimentación	220V/50Hz	Limite de Carrera	Magnético
Potencia	180W	Uso	4 / hora
Velocidad	14,5m/min	Cantidad de remotos	25
Peso máximo y largo	300Kg - 8 metros	Frecuencia	433.92 MHz
Distancia remotos	≥30m	Temperatura	-20°C ~ +70°C
Modo de Remotos	Un botón / tres botones	Peso de la caja	8.3Kg

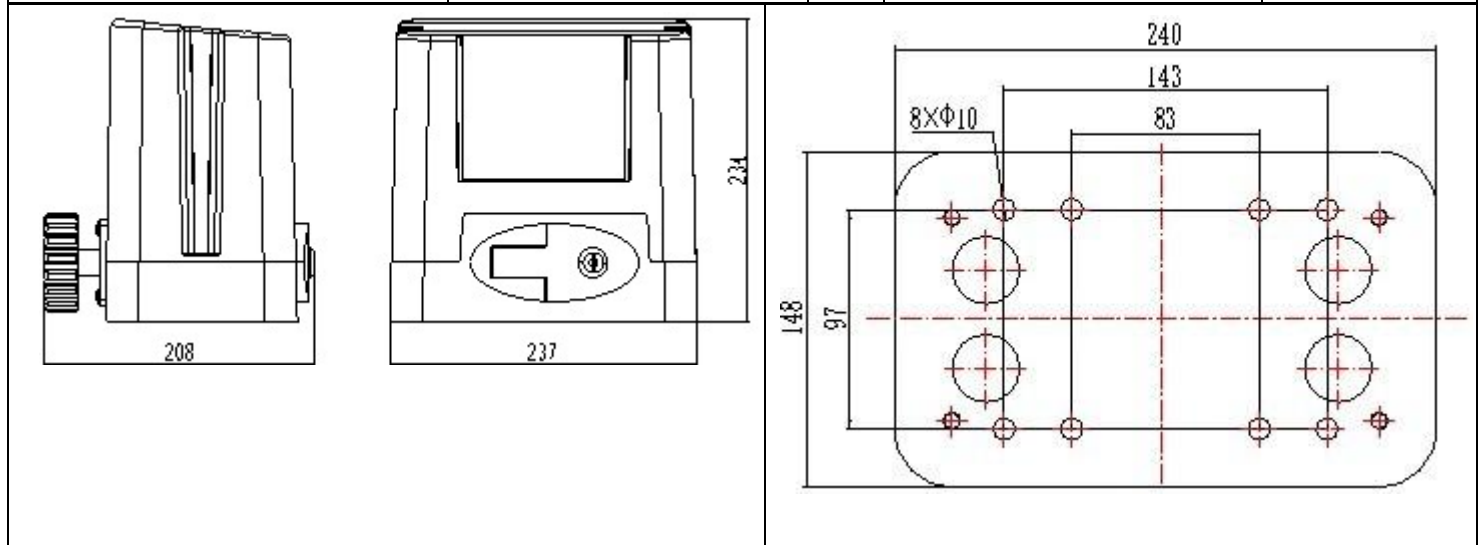

Instale el cable de alimentación en una vaina de PVC por debajo de la fijación del motor

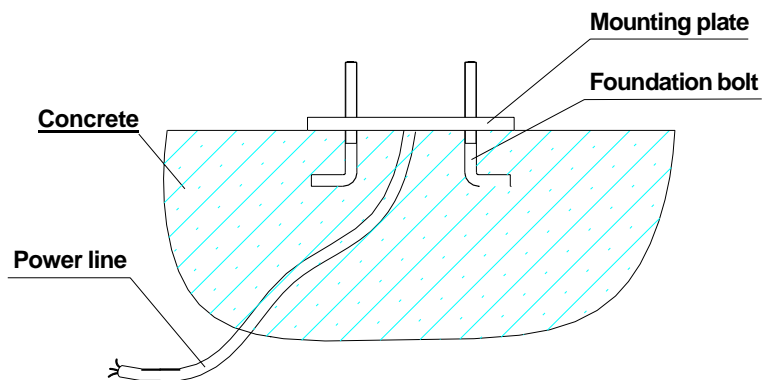

**Desbloqueo**

**Instalación de cremallera**

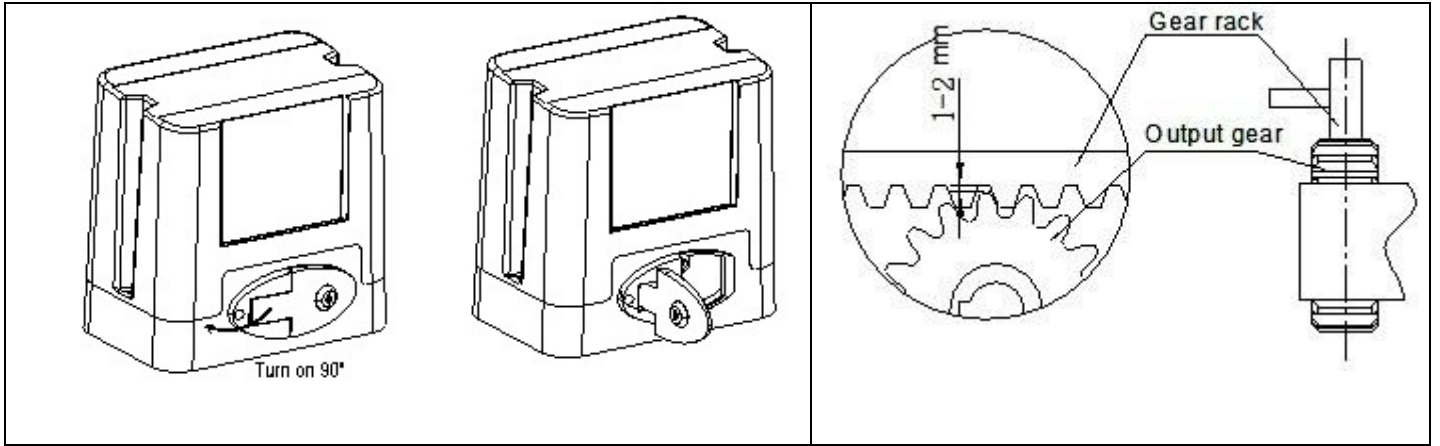

## Ajuste de los imanes

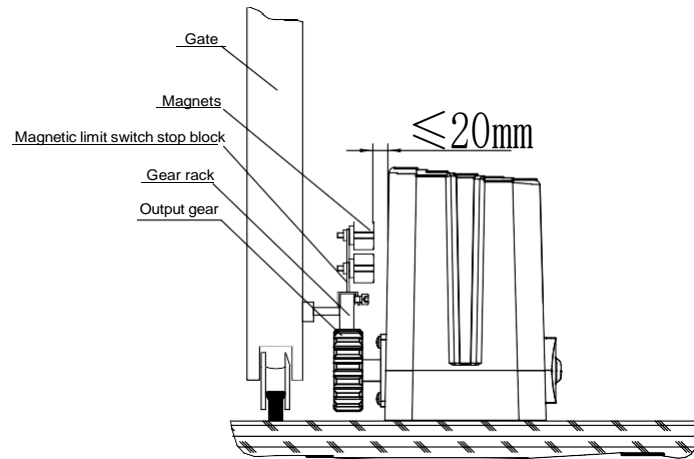

**Precaución: instale límites físicos en ambos fines de recorrido, para evitar que el portón se salga de la guía.**

Siempre instale el imán de la izquierda con la base elevada.

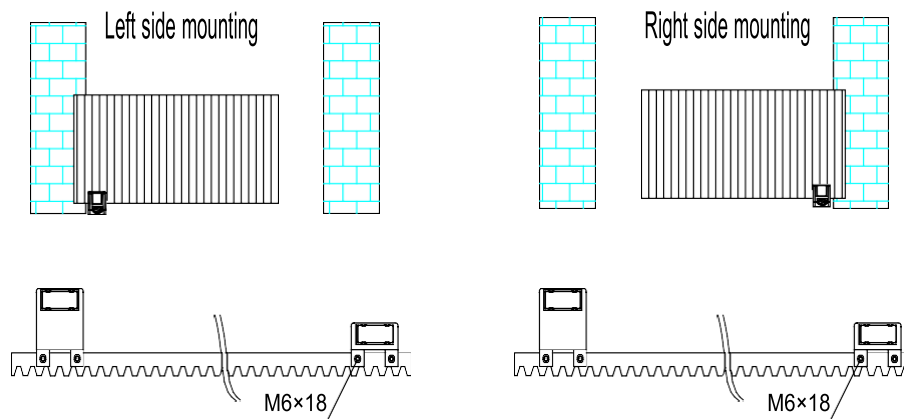

Con el DIP 5 en OFF abre hacia la derecha. Con el Dip 5 en ON abre a la izquierda.

## Central electrónica

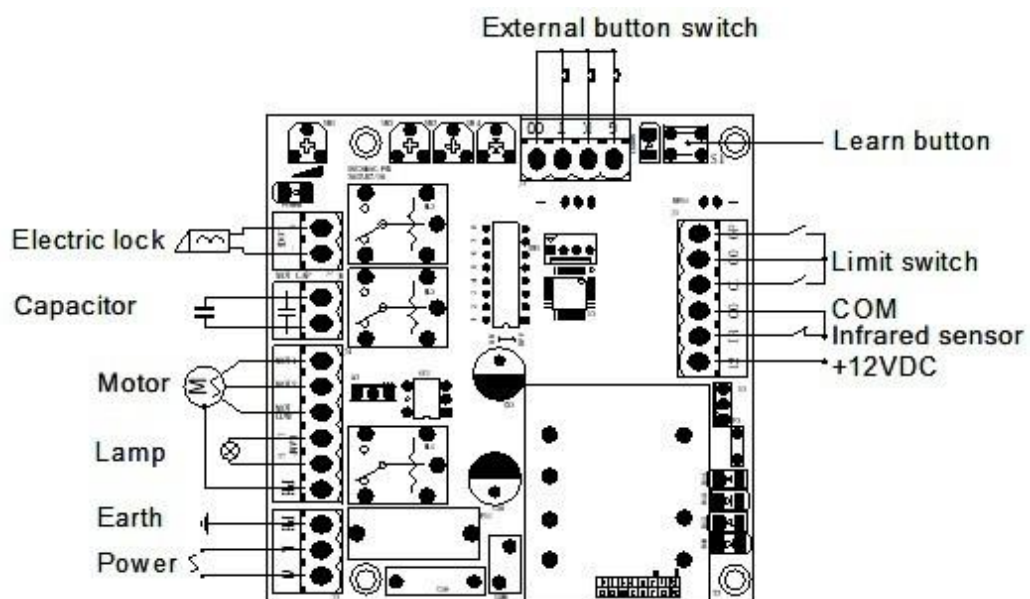

## Cableado de la central, Dip switches y Presets:

Terminal J1		Terminal J2	
12	12 VDC (100mA) alimentación	G	Botonera Cierre
IR	Barrera Infrarroja NC	K	Botonera Apertura
CO	Común	T	Botonera Parada
CL	F/C cierre	C	Botonera Común
COM	F/C común		
OP	F/C apertura		
Terminal J3		Terminal J4	
L	Fase	MOT1	Apertura Motor
N	Neutro	MOT2	Cierre Motor
PE	Tierra	MOTCOM	Común Motor
		LAMP	Luz externa 220V
Terminal J5		Terminal J6	
MOT CAP	Capacitor	LOCK	Cerradura Eléctrica

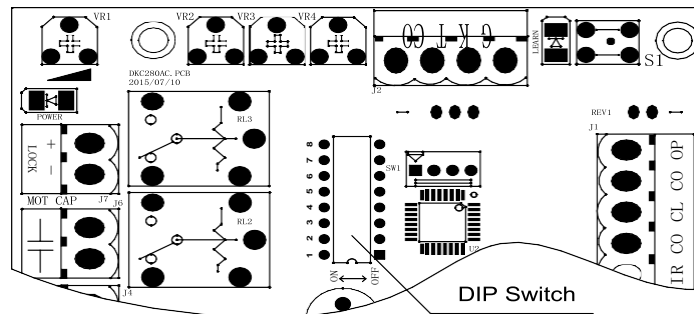

DIP	Función en OFF	Función en ON
1	Arranque suave	Arranque normal
2	Fin de Carrera NC	Fin de Carrera NO
3 y 4	3 OFF 4 OFF: sin cierre automático 3 ON 4 OFF: cierre automático en 2s	3 OFF 4 ON: cierre en 10s 3 ON 4 ON: cierre en 35s.
5	Portón abre hacia la derecha	Portón abre hacia la izquierda
6	Botonera externa es de tres botones.	Botonera externa de un botón
7	Remoto usa tres botones El cuarto botón es para apertura peatonal.	Remoto usa un botón
8	Cerradura eléctrica habilitada. Demora la apertura del portón por 0,5 segundos antes de abrir y alimenta hasta 2 segundos después de abrir	Sin cerradura eléctrica.

### Presets de ajuste

**VR1:** Tiempo de trabajo. Horario para aumentar hasta 90 segundos. Antihorario para bajar hasta 10 segundos

**VR2:** Freno en la posición final. Horario para amentar el frenado. Antihorario para reducir. Si lo gira al mínimo cancela el frenado.

**VR3:** Duración del frenado. Horario para aumentar el frenado.

**VR4:** Embrague electrónico. Horario para aumentar la fuerza. Reduciendo el embrague.

## Barrera infrarroja o Fococélula

Cuando se corta el haz el portón abre. Para habilitarla debe quitar el Puente entre IR y CO en el terminal J1.

### Operación de los remotos

Cuando se usa un botón, el mismo abre, para y cierra el portón.

Cuando se usan tres botones se controla por separado la apertura, cierre y parada con cada botón.

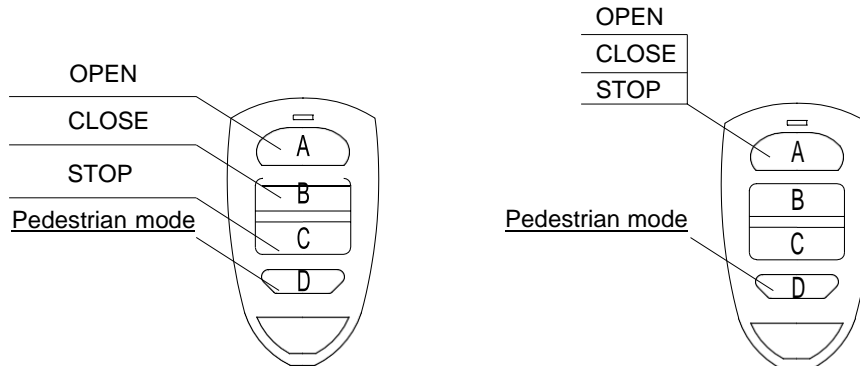

Three button mode remote control

Single button mode remote control

**Grabar remotos:** presione el botón S1 hasta que se prende el led LEARN, presionar dos veces el botón del remoto a grabar, el led LEARN parpadea seis veces. Puede grabar hasta 25 remotos.

El cuarto botón del remoto es para apertura peatonal, el portón abre cerca de 1 metro.

**Borrar todos los remotos:** presione sin soltar el botón S1, el led LEARN se enciende; luego de 10 segundos se apaga indicando el borrado de todos los remotos.

### Solución de problemas

Problema	Posible falla	Solución
No mueve el motor y la luz no se prende	<ol style="list-style-type: none"> <li>1. No hay energía.</li> <li>2. Fusible quemado.</li> <li>3. Problema con la Central.</li> </ol>	<ol style="list-style-type: none"> <li>1. Encienda la alimentación.</li> <li>2. Controle el fusible code FU1.</li> <li>3. Controle el cableado.</li> </ol>
Abre pero no Cierra	<ol style="list-style-type: none"> <li>1. Fococélula mal conectada.</li> <li>2. Fococélula mal instalada.</li> <li>3. Fococélula bloqueada.</li> </ol>	<ol style="list-style-type: none"> <li>1. Puentee la Fococélula</li> <li>2. Alinee la Fococélula.</li> <li>3. Quite los obstáculos.</li> </ol>
Remote control doesn't work.	<ol style="list-style-type: none"> <li>1. Battery level of the remote control is low</li> <li>2. Remote control learning is not completed</li> </ol>	<ol style="list-style-type: none"> <li>1. Change the remote control battery</li> <li>2. Re-conduct remote control learning</li> </ol>
El motor hace ruido pero no mueve	<ol style="list-style-type: none"> <li>1. Capacitor roto</li> <li>2. Capacitor mal conectado.</li> <li>3. Portón mueve muy lento.</li> </ol>	<ol style="list-style-type: none"> <li>1. Cambie el capacitor.</li> <li>2. Controle el capacitor</li> <li>3. Ajuste el motor o el portón.</li> </ol>
No para en el F/C	<ol style="list-style-type: none"> <li>1. Posición de imanes errónea.</li> <li>2. Está mal conectado el F/C</li> </ol>	<ol style="list-style-type: none"> <li>1. Controle si la posición es la correcta.</li> <li>2. Controle si la conexión es correcta.</li> </ol>
Remoto sin alcance.	La señal está bloqueada.	Conecte una antena externa, 1.5 metros de alto.
El portón mueve e invierte.	<ol style="list-style-type: none"> <li>1. Poca fuerz del Motor.</li> <li>2. Hay obstáculos o roces.</li> </ol>	<ol style="list-style-type: none"> <li>1. Ajuste el preset VR4.</li> <li>2. Quite el obstacule o roces.</li> </ol>